

OBJECTIFS FIXÉS

**Travailler conjointement courant 2009
sur 2 projets spécifiques :**

- ▶ **Projet PERSEE**
- ▶ **Projet SIRIUS**

Projet PERSEE

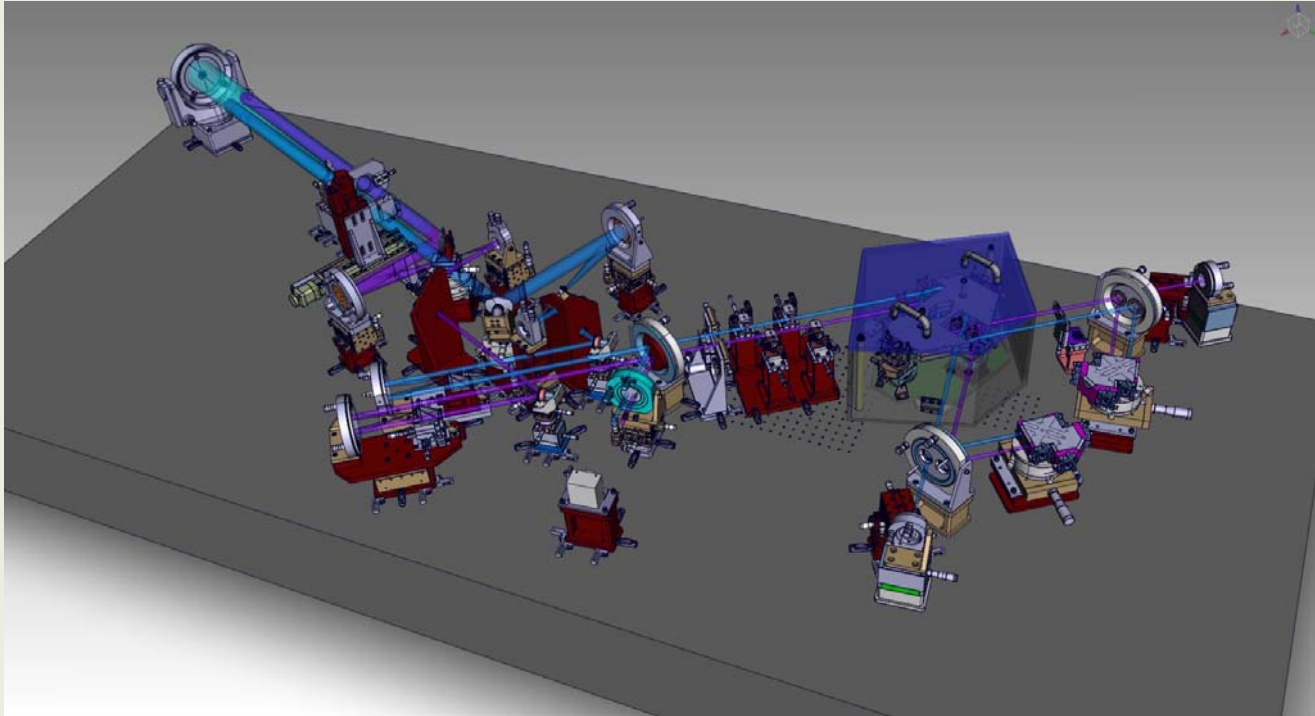

Maquette permettant d'étudier en laboratoire la stabilité d'un interféromètre dans la détection et la caractérisation de planètes extrasolaires

Projet SIRIUS

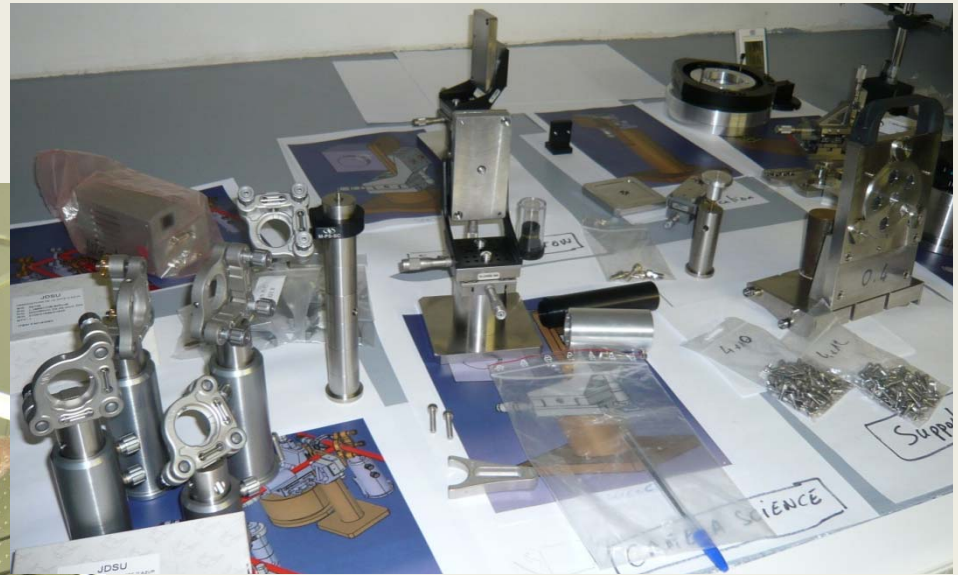
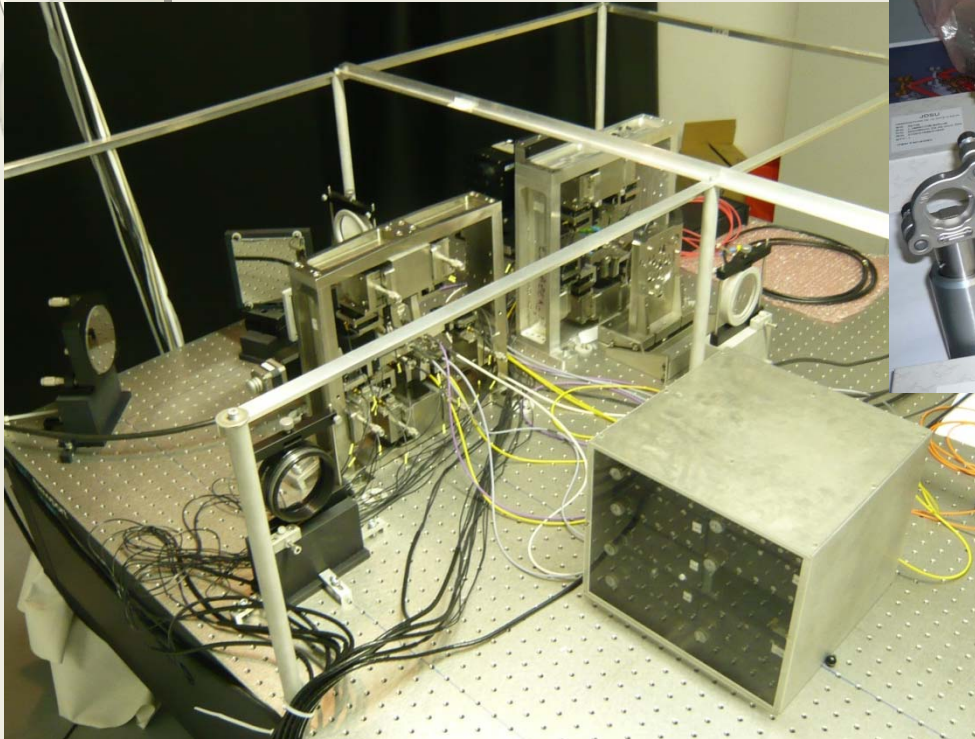

Maquette (ech : 1/3000^{ième}) visant à fournir une image directe, à la manière d'un télescope, par recombinaison de 6 faisceaux représentant 6 télescopes.

Optiquement comment passer des franges à l'image

RESULTATS ATTENDUS

- ▶ **Réaliser la totalité des ensembles mécanique**
- ▶ **Monter et caractériser des différents modules**
- ▶ **Assurer un support mécanique lors de l'intégration des différents modules sur banc optique**

LE SUIVI DE FABRICATION

Fabrication réalisée à **85%** par **ATELIER CALERN**, les **15%** restants en **SOUS-TRAITANCE**

PLUSIEURS ETAPES :

- Prise de contact avec l'équipe de l'atelier de CALERN
- Réalisation d'un planning de fabrication
 - communiquer l'intégralité des informations de fabrication
 - répertorier l'ensemble des envois en fabrication
 - définir des priorités d'usinage
 - suivre l'avancée des travaux
- Mise en place d'un suivi hebdomadaire
- Recours à la sous-traitance

CONTRÔLE ET MONTAGE

**CONTRÔLE + MONTAGE =
DETECTION NON-CONFORMITES**

SOURCES D'ERREURS :

- ERREURS CONCEPTION**
- DEFAUTS D'USINAGE**

OPERATIONS : SOUDURE + RECUIT

Pièce de grande taille
NON CONFORME



Déformation de l'assemblage limite à la tolérance



Pièce de petite taille
CONFORME



Pièces PERSEE

PROBLEMES D'INTERFACES

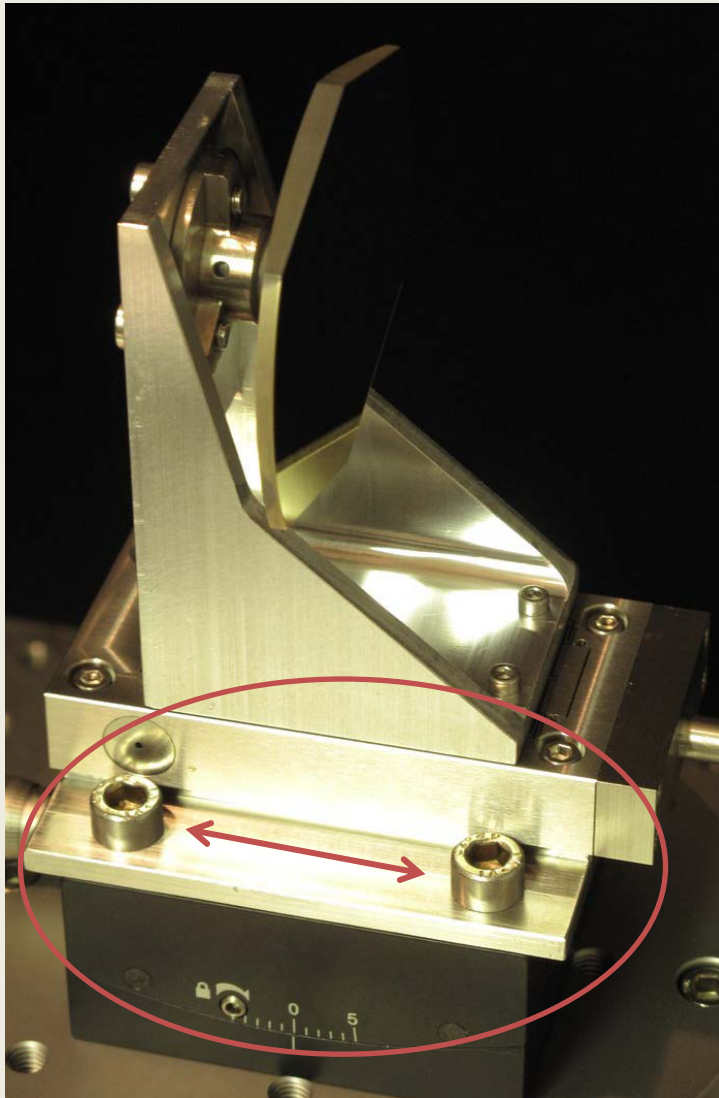

entraxe pièce catalogue métrique (ex : 50)

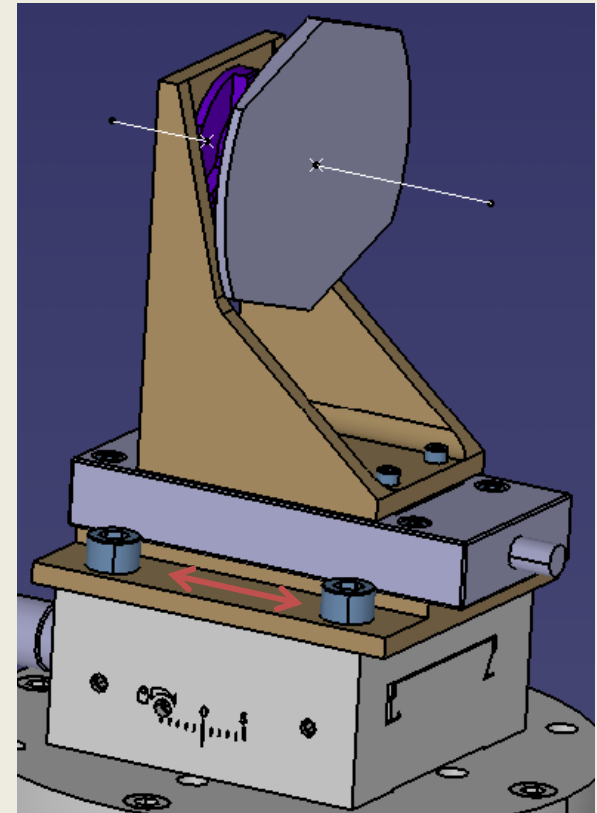

entraxe pièce 3D en pouce (ex : 50,8)

Pièce PERSEE

PROBLEMES D'INTERFACES

Pièce 3D représentée
en position basse

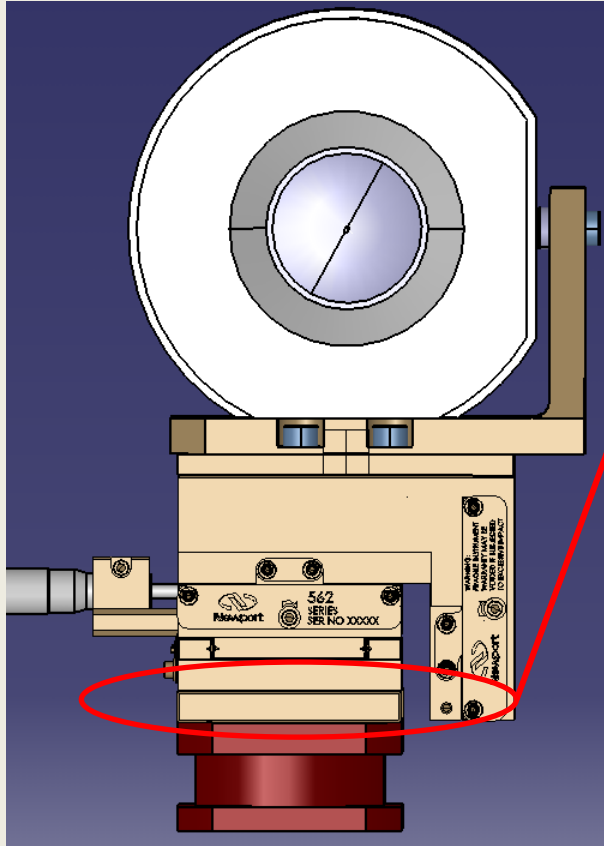

Pièce 3D dessinée en position
basse et non moyenne

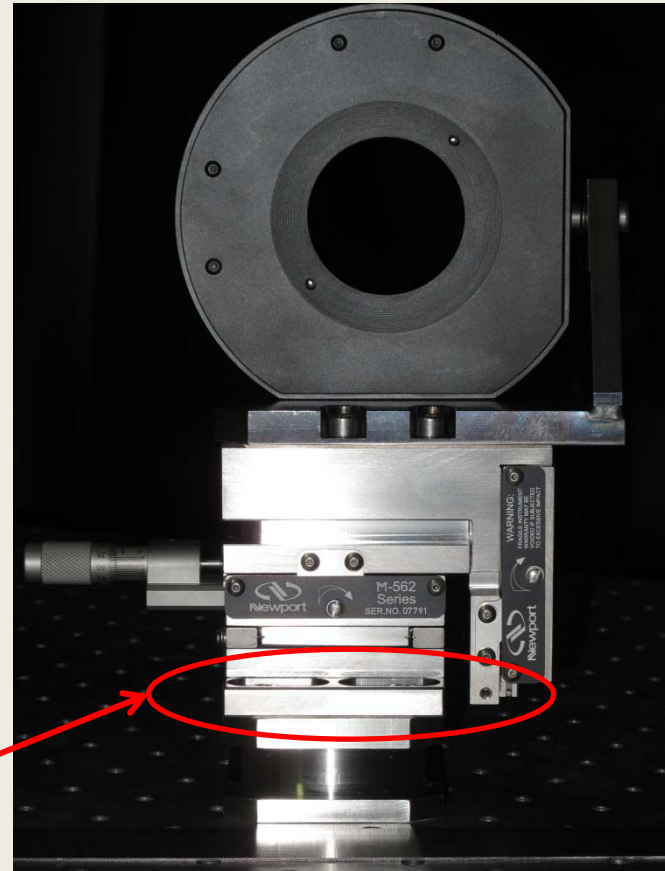

Reprise hauteur embase

Pièce PERSEE

INTEGRATION

SITE DE GRASSE

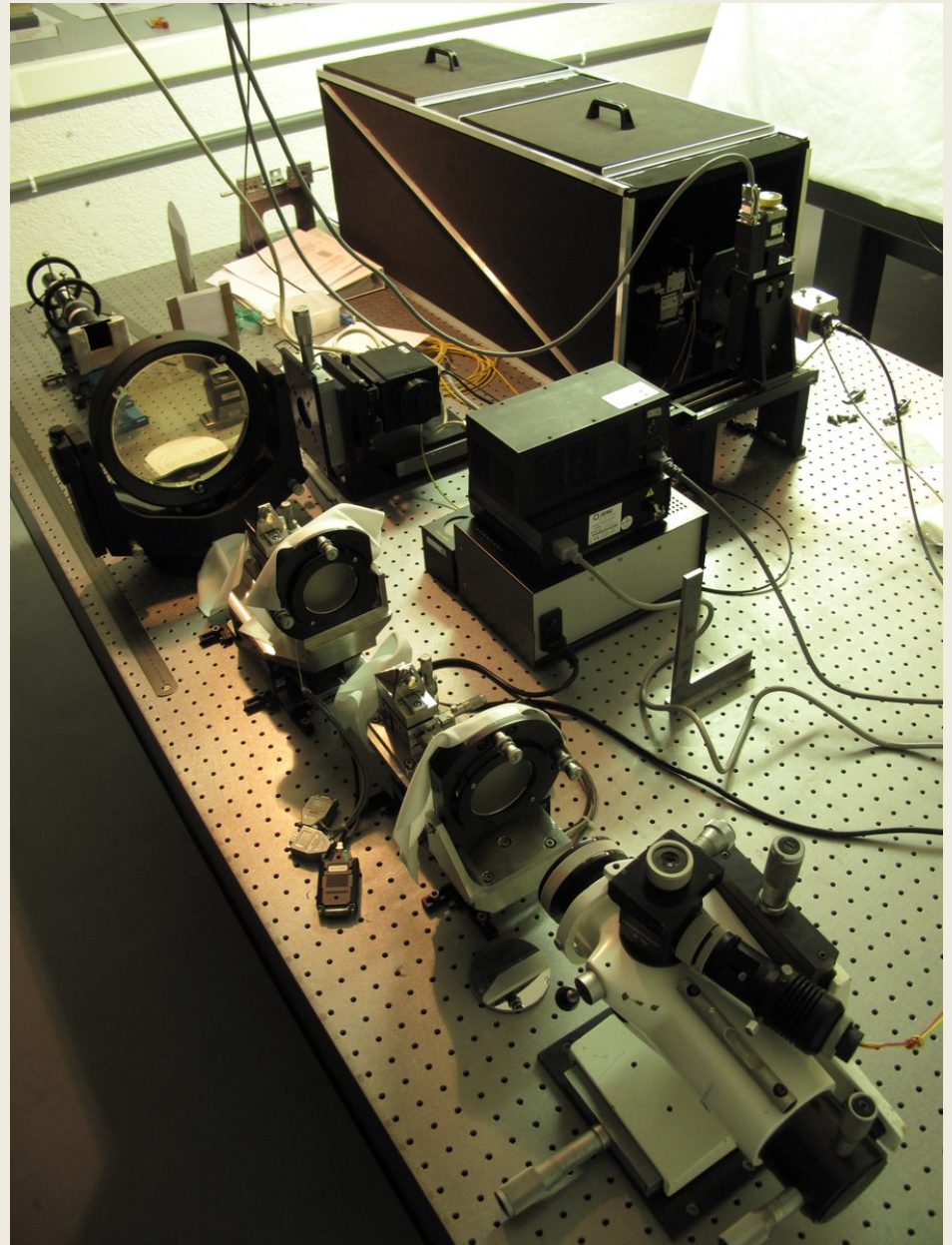
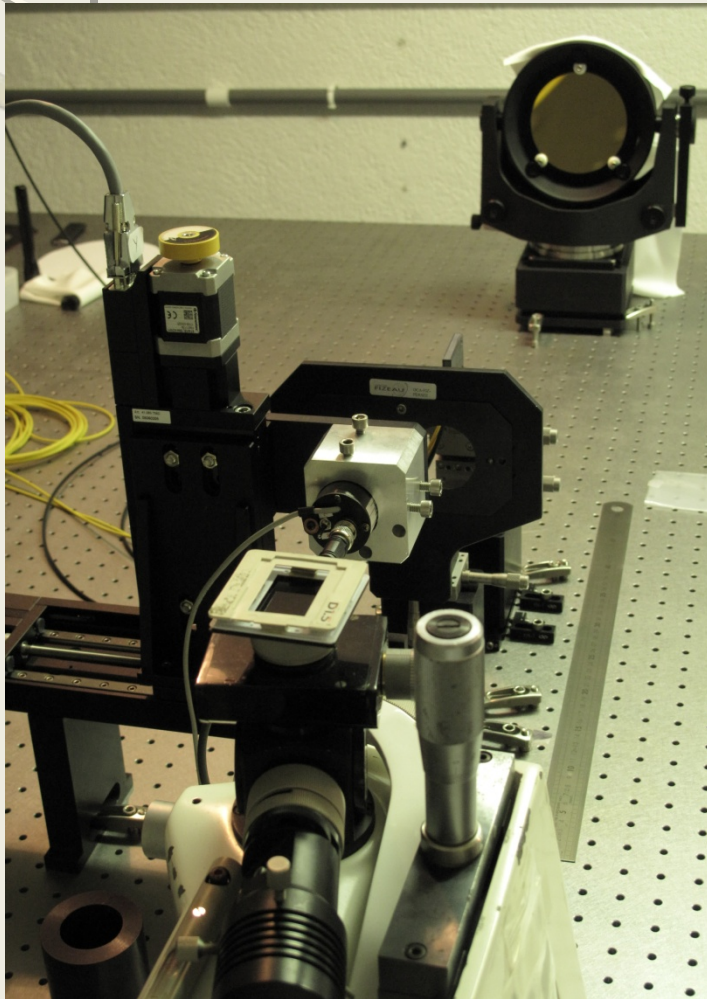

Pièces PERSEE

INTEGRATION

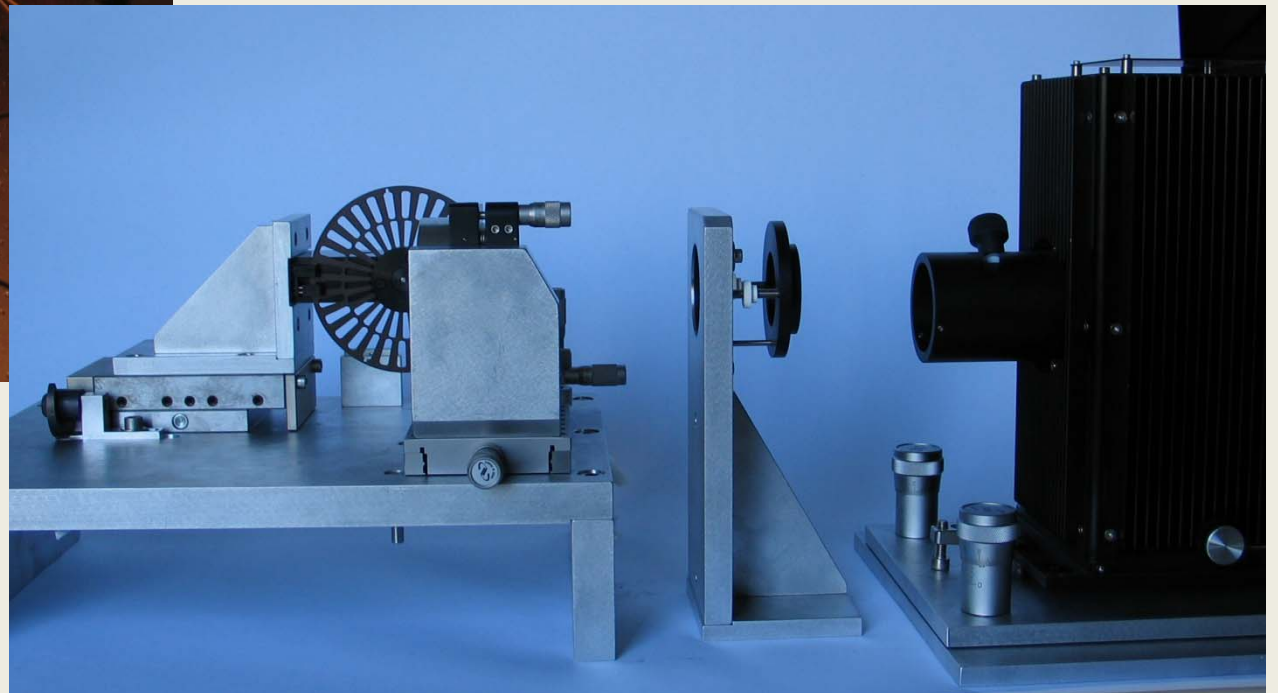
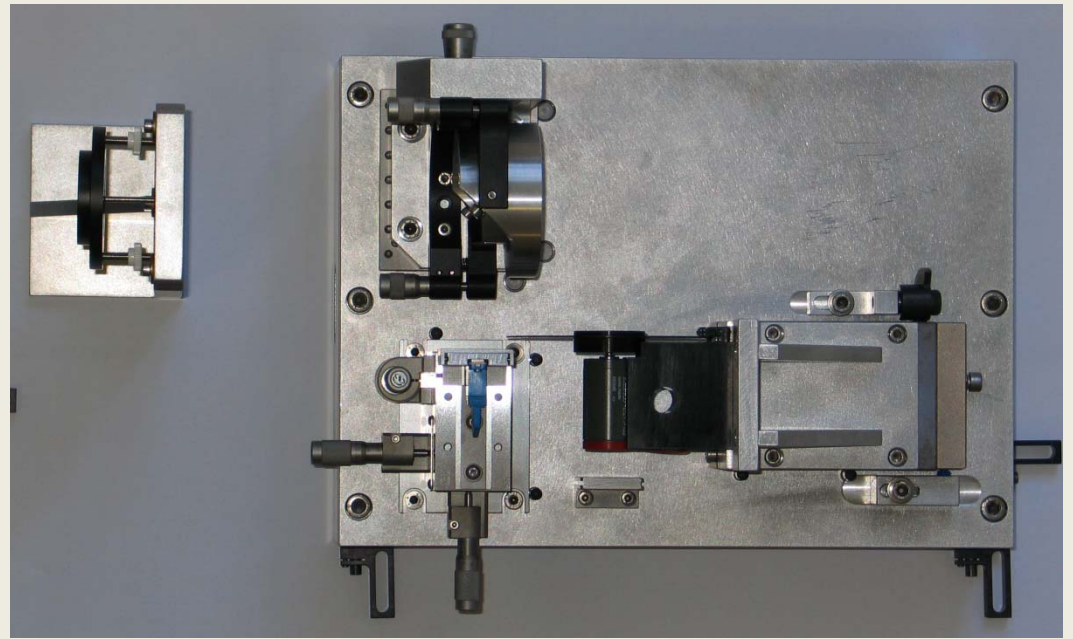
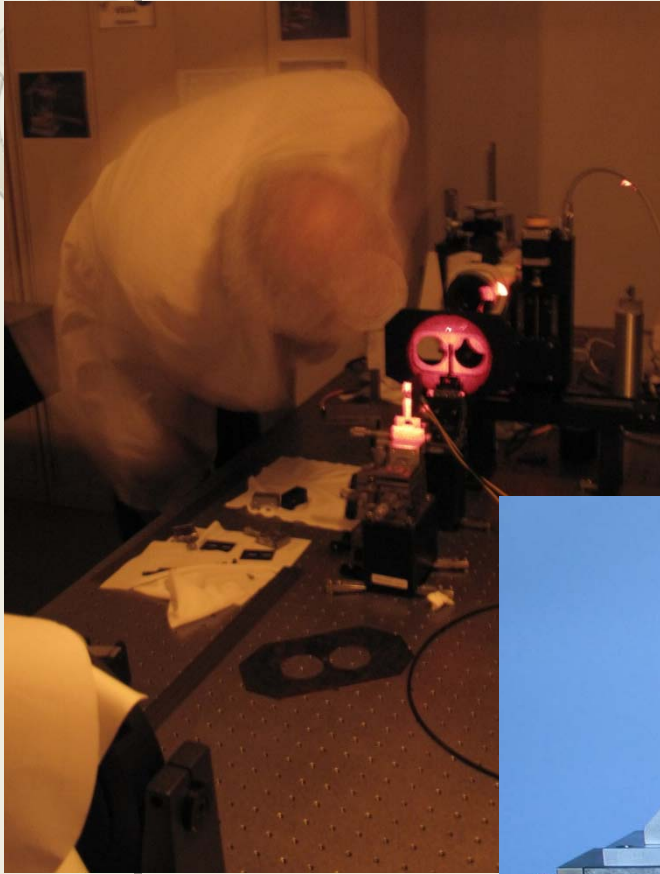

INTEGRATION

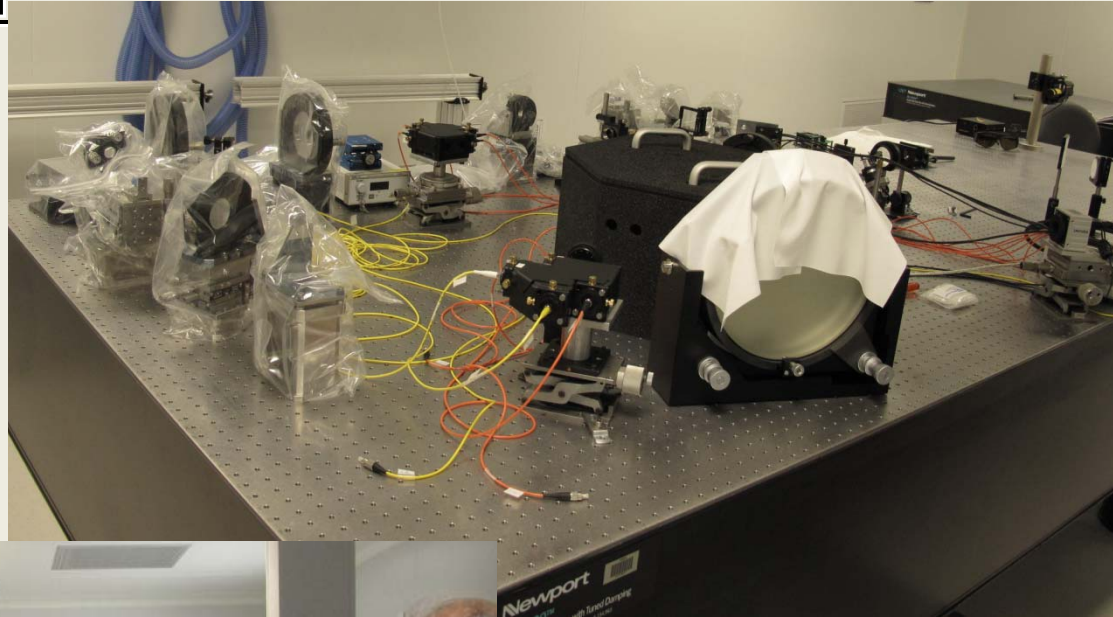

SITE DE MEUDON

FIN